

**PRUEBA ÚNICA REGIONAL PARA CONTRATO DOCENTE 2013
EDUCACIÓN BÁSICA REGULAR - EDUCACIÓN INICIAL**

PRESENTACIÓN

Estimados colegas, ponemos a su disposición la prueba única regional para el proceso de contrato docente 2013, establecido en la R.J. N° 3675-2012-ED y la Directiva N° 015-2012-MINEDU/SG-OGA-UPER.

ORIENTACIONES

SOBRE EL PUNTAJE

Cada respuesta correcta tiene el valor de un punto.

Respuesta incorrecta o no contestada cero puntos.

El resultado final se emitirá en escala vigesimal (20), con aproximación al centésimo, por ejemplo (12,05)

TIEMPO DE DURACIÓN: tres horas.

Inicio: 9.00 hrs. Final: 12:00 hrs.

DE LA IDENTIFICACIÓN

Marque el código de su prueba en la ficha óptica.

Complete la información que se requiere.

APELLIDOS								
NOMBRES								
DNI								
FIRMA								

EN LA FICHA ÓPTICA: sólo utilice lápiz 2B, rellene sus datos personales y verifique que el número de su DNI sea el correcto, debiendo coincidir con un dígito en cada columna.

EJEMPLOS DE MARCA

CORRECTA ●

INCORRECTAS ✓



PARTE I

COMUNICACIÓN (20 %)

TEXTO N° 1 La sombra de la sospecha (Texto narrativo)

Un día, un leñador se preparaba para salir a trabajar, pero no encontraba su hacha. Buscó por todos los sitios en vano. Trató de recordar dónde la había dejado el día anterior. Solo recordó que el niño del vecino lo estuvo observando mientras él partía leña en el patio. ¿No habrá sido el chico? Mientras seguía buscando infructuosamente en las habitaciones, creció su sospecha. Y cuando removió en vano las cosas del patio, confirmó su conjetura.

- Seguro que ha sido él. Me estuvo observando hasta que terminé el trabajo –pensó.

Incluso pudo imaginarse cómo entró el niño sigilosamente en su patio y se llevó el hacha corriendo. Justo en ese instante, el presunto ladrón se asomó por la tapia que separaba los dos patios, preguntándole:

- ¿Va a cortar leña otra vez?

El leñador lo miró con profundo resentimiento, tratando de interpretar el doble sentido del pequeño diablo.

- Sí. Ojalá pudiera cortar también las manos del ladrón.

Al oír eso, el chico desapareció tras la tapia, de lo que dedujo el leñador que el infante se había sentido aludido. Desde ese momento, el dueño del hacha siempre observaba el comportamiento del niño. Le parecía que su forma de andar sigilosa, su mirada huidiza y su hablar titubeante revelaban indudablemente su culpabilidad. La sospecha creció, se consolidó y se convirtió en una categórica certeza. Ha sido él. Conforme iba pasando el tiempo, el hombre veía al niño cada vez más como un ladrón y cada vez más encontraba en su comportamiento indicios de haber hurtado su hacha.

Pero, un buen día, por pura casualidad, descubrió su hacha en el sitio menos pensado, dentro del montón de leña cortada. Se acordó repentinamente de que la dejó allí olvidada. A partir de ese momento, el niño le parecía completamente distinto. Ni en su forma de andar ni en su mirada ni en su modo de hablar encontraba nada raro. Era un niño simpático, sincero y completamente normal en su conducta.

Cuento chino anónimo

1. El protagonista del relato es:
 - a). El niño.
 - b). El leñador.
 - c). Un vecino.
 - d). Un sospechoso.
 - e). Un ladrón.
2. Según el contexto del primer párrafo ¿Cuál de las siguientes palabras significa lo mismo que “**infructuosamente**”?
 - a). Infértil
 - b). Rápidamente
 - c). Inutilidad
 - d). Ineficazmente
 - e). Defectuoso

3. Cuando el leñador le dijo al niño: “Sí. Ojalá pudiera cortar también las manos al ladrón”, lo que realmente le quiso decir es:
 - a). Estoy muy resentido contigo.
 - b). Deseo encontrar al ladrón del hacha.
 - c). Toda mala acción merece un castigo.
 - d). Necesito el hacha para trabajar.
 - e). Sospecho que robaste mi hacha.

4. Luego de leer hasta el penúltimo párrafo del texto, ¿Cuál es la idea principal?
 - a). El leñador comprueba la culpabilidad del niño.
 - b). El leñador no sabe qué pasó con su hacha.
 - c). La sospecha desarrolla nuestra imaginación.
 - d). Es fácil sospechar de los niños.
 - e). El niño demostró su inocencia.

TEXTO N° 2

La importancia del color en la vida del hombre (Texto argumentativo)

Es indudable que desde que los animales aparecieron en la tierra dotados de órganos de los sentidos, es la vista uno de los más relevantes ya que gracias a ella establecieron una relación con el mundo exterior que les permitió conocer el terreno, distinguir el peligro, avizorar su caza y por ende su alimento; mas es difícil saber qué animales distinguieron el colorido del medio ambiente y solo hasta que aparece el más racional de los animales es que podemos tener la convicción que los colores influyeron en su vida y decisiones. Este animal es el hombre.

El color es luz, belleza, armonía y delicia de la vista; pero es sobre todo equilibrio psíquico, confort y educación.

Podemos imaginar cómo los hombres más antiguos aprendieron mediante la vista: los colores, muchos de los fenómenos naturales, conocieron el azul del cielo y la oscuridad de la noche, el verde de los campos, el árido amarillo de los desiertos, el blanco gélido de los glaciares y el rojo de la sangre. También estos colores debieron avisarles las estaciones del año y hasta los cambios de clima según se percibía.

Así los colores de la naturaleza deben haber influido directamente en su desarrollo, naciendo el gusto y predilección por algunos. La misma naturaleza pródiga en elementos, fue la que brindó la materia prima para que los colores fueran manipulados por los hombres, provocando que se pintaran; posteriormente la necesidad de abrigo los motivó a utilizar los colores de su preferencia en las vestimentas; y al paso del tiempo, del conocimiento y perfeccionamiento de esta práctica establecieron que determinadas vestimentas de color fueran utilizadas en galas, festejos, tristezas y guerras.

5. Según el texto, solo hasta que aparece se tuvo la convicción de que los colores influyeron en su vida.
 - a). los colores
 - b). los sentidos
 - c). la vista
 - d). el hombre
 - e). los animales

6. La tesis que plantea el autor del texto es:
 - a). El color representa equilibrio psíquico, confort y educación.
 - b). Los animales desarrollaron todos sus sentidos.
 - c). Los hombres más antiguos aprendieron mediante la vista.
 - d). El color determina la belleza externa de la naturaleza.
 - e). La vista es fundamental para relacionarnos con el mundo exterior.

7. ¿Cuál es el propósito del autor del texto?
 - a). Informar sobre los orígenes del color en el mundo.
 - b). Destacar la importancia del color en la vida del hombre.
 - c). Demostrar la capacidad del hombre para distinguir los colores.
 - d). Comparar la utilidad de la vista y el color para el hombre.
 - e). Argumentar que el animal más racional es el hombre.

8. En la actualidad ¿Por qué el color es importante en la vida del hombre? Porque:
 - a). Le permite combinar su vestimenta según la estación.
 - b). Puede distinguir todos los elementos de la naturaleza.
 - c). Contribuye en su desarrollo evolutivo.
 - d). Le permite vivir a plenitud como un ser biopsicosocial.
 - e). Desarrolla su creatividad artística.

TEXTO N° 3
(Texto descriptivo)

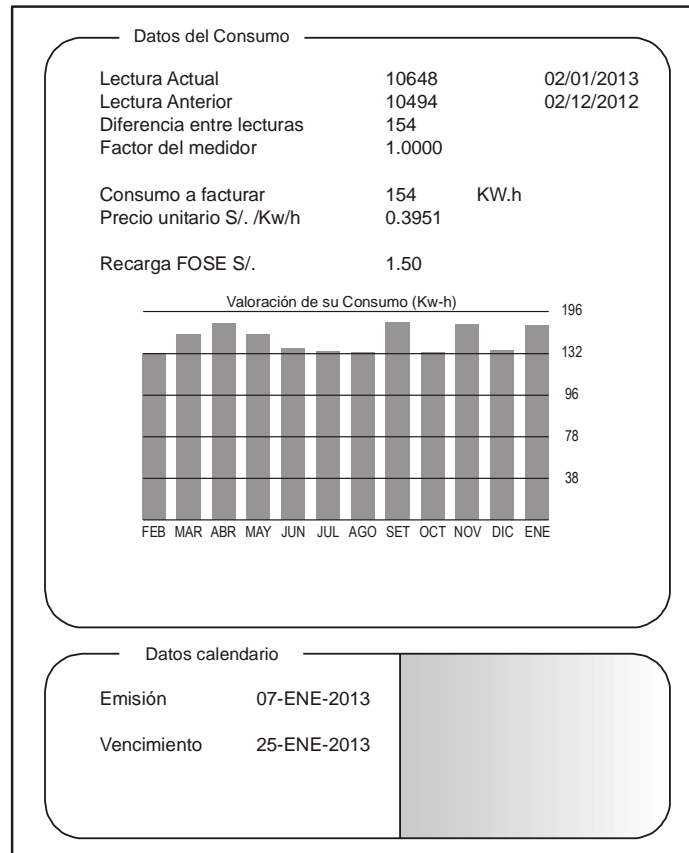

9. Según el gráfico, el usuario ha consumido solo 132 KW.h en los meses de:
- Febrero, marzo, junio y octubre.
 - Junio, julio, agosto y diciembre.
 - Marzo, junio, julio y agosto.
 - Febrero, julio, agosto, y octubre.
 - Julio, agosto, octubre y diciembre.
10. A partir de la tendencia que se observa en el consumo de energía eléctrica, en los seis últimos meses, se deduce que:
- El consumo es superior a 160 KW.h.
 - Solo en tres meses se consumió 154 KW.h.
 - En tres meses el consumo fue superior a 130 KW.h.
 - Hubo un consumo inferior a 140 KW.h.
 - El próximo mes el consumo será inferior a 130 KW.h.
11. Luego de haberse realizado la lectura del consumo de energía eléctrica, el recibo fue emitido...
- a los 15 días.
 - a los 10 días.
 - a los 5 días.
 - a los 8 días.
 - al siguiente día.

12. ¿Cuál es el propósito de la empresa al presentar un gráfico de barras en los recibos por consumo de energía eléctrica?
- Calcular el consumo a facturar en cada mes.
 - Orientar al usuario sobre la variación del consumo.
 - Persuadir al usuario en el pago oportuno del recibo.
 - Informar detalladamente sobre el consumo del último mes.
 - Representar la variación del consumo en los últimos meses.

TEXTO N° 4

Siéntase bien en sus zapatos deportivos

(Texto expositivo)

Durante 14 años el Centro Médico Deportivo de Lyon (Francia) ha estado estudiando las lesiones en deportistas jóvenes y profesionales. El estudio ha establecido que el mejor método es la prevención... y los buenos zapatos.

Golpes, caídas, vestimentas y rupturas...

El 18% de los jugadores entre los 8 y los 12 años ya tienen lesiones en los talones. El cartílago del tobillo de un jugador de fútbol, no responde bien a impactos y el 25% de los profesionales han descubierto por ellos mismos, que es un punto especialmente débil. El cartílago de la delicada articulación de la rodilla puede ser irremediablemente dañado y si no se toman los cuidados indicados desde niño (de los 10-12 años de edad), puede generar osteoartritis prematura. Las caderas tampoco están exentas de algún daño, particularmente cuando los jugadores están cansados, corren el riesgo de fracturas como resultado de caídas o colisiones.

De acuerdo con el estudio, los jugadores de fútbol que han jugado por más de diez años, tienen sobrecrecimientos óseos ya sea en la tibia o en el talón. Esto es lo que se conoce como “el pie del futbolero”, una deformidad causada por zapatos con suelas y partes del tobillo demasiado flexibles.

Proteger, dar soporte, estabilizar, amortiguar

Si un zapato es demasiado rígido, restringe el movimiento. Si es demasiado flexible, incrementa el riesgo de lesiones y torceduras. Un buen zapato deportivo debe considerar cuatro criterios:

Primero, debe proporcionar protección externa: Resistencia a los golpes de la pelota o de otro jugador, debe lidiar con irregularidades del suelo y mantener al pie caliente y seco aún si hace una temperatura helada y llueve.

Debe dar soporte al pie, y en particular a la articulación del tobillo, para evitar torceduras, inflamaciones y otros problemas, que pueden afectar la rodilla.

Además debe proveer al jugador de una buena estabilidad, de esta manera no se resbala en la tierra mojada o patinar en una superficie demasiado seca.

Finalmente debe amortiguar los impactos, especialmente aquellos sufridos por los jugadores de voleibol y basquetbol quienes están constantemente saltando.

Pies secos

Para prevenir molestias pequeñas pero dolorosas tales como ampollas o rajaduras o pie de atleta (infecciones de hongos), el zapato debe permitir la evaporación de la transpiración y debe evitar que la humedad exterior lo penetre. El material ideal para ello es la piel, que puede ser resistente al agua para prevenir que el zapato se humedezca la primera vez que llueve.

13. Según el texto, un buen zapato deportivo debe considerar cuatro criterios, ¿Cuáles son?
- Flexibilidad – resistencia – estabilidad – durabilidad
 - Protección – soporte – estabilidad – amortiguar
 - Rigidez – flexibilidad – estabilidad – resistencia
 - Calidad – ventilación – protección – resistencia
 - Soporte – flexibilidad – rigidez – comodidad
14. ¿Cuál es la relación que existe entre las expresiones A y B?
- A- El 18% de los jugadores entre los ocho y los doce años ya tienen lesiones en los talones.
- B- Zapatos con suelas y partes del tobillo demasiado flexibles.
- De antonimia
 - De sinonimia
 - De complemento
 - Efecto - causa
 - Parte - todo
15. ¿Qué otro título le pondrías al texto?
- Confección de zapatos deportivos.
 - El deporte sin riesgos.
 - Lesiones en deportistas jóvenes y profesionales.
 - Elección de zapatos deportivos adecuados.
 - Estudio de las lesiones en deportistas.
16. ¿Por qué crees que durante catorce años el Centro Médico de Lyon (Francia) ha estudiado casos de deportistas jóvenes y profesionales lesionados?
- Porque se quiere demostrar que se gasta mucho dinero en zapatos de mala calidad.
 - Porque existe preocupación por el considerable porcentaje de jóvenes jugadores con lesiones.
 - Porque el uso de zapatos deportivos está relacionado con calidad de vida de las personas.
 - Porque la venta de zapatos deportivos es un negocio rentable.
 - Porque se quiere concientizar a las personas sobre los riesgos de la práctica de deportes.

TEXTO N° 5
Cómo instalar y utilizar un regulador de gas
(Texto instructivo)

Para evitar accidentes es importante que conozcas los momentos y los pasos a seguir cuando se instala y utiliza el regulador de gas.

1- RETIRAR EL REGULADOR EN USO

2- PREPARACIÓN Y CONEXIÓN DEL NUEVO REGULADOR

- A. Retire de la bolsa el nuevo regulador, la nueva manguera y sus respectivas abrazaderas.
- B. Coloque un extremo de la manguera en el artefacto y al otro en el regulador, ajustando las abrazaderas hasta que queden fijas. Para suavizar el ingreso utilice un poco de aceite de máquina o cocina en los extremos.
- C. Asegúrese que las abrazaderas queden bien ajustadas al regulador y artefacto.

3- USO DEL NUEVO REGULADOR

- A. Ubique en posición horizontal la manija del nuevo regulador.
- B. Ubique el nuevo regulador sobre la válvula del balón, presione el pulsador e introduzca verticalmente el regulador a la válvula.
- C. Para abrir el paso del gas ponga la manija del nuevo regulador en forma vertical.
- D. Asegúrese que no exista fugas en la conexión usando agua jabonosa o detergente en las uniones, si presenta burbujeo es porque existe fuga. Para esta prueba no utilice fuego, es muy peligroso.

4- DESCONEXIÓN DEL NUEVO REGULADOR

- A. Ubique la manija del regulador en posición horizontal cortando así el paso de gas.
- B. Presione el pulsador de desconexión del nuevo regulador y retírelo verticalmente.

17. ¿Qué acción corresponde al segundo paso para usar un nuevo regulador?
- a). Ponga la manija del regulador en forma vertical.
 - b). Introduzca verticalmente el regulador a la válvula.
 - c). Ubique en posición horizontal la manija del regulador.
 - d). Verifique que no haya fuga de gas.
 - e). Asegúrese que las abrazaderas queden bien ajustadas.
18. ¿Qué acción corresponde al momento de la preparación y conexión del nuevo regulador?
- a). Asegúrese que no haya fuga de gas.
 - b). Retire el regulador en uso.
 - c). Abra el paso del gas colocando la manija en forma vertical.
 - d). Utilice un poco aceite para suavizar el ingreso de la manguera.
 - e). Verifique que el balón de gas esté completamente vacío.
19. ¿Cuál es el propósito del autor del texto?
- a). Explicar la secuencia de la preparación de reguladores.
 - b). Demostrar la importancia del uso del gas en el hogar.
 - c). Informar sobre los riesgos por el uso inadecuado de los reguladores.
 - d). Enseñar a resolver problemas domésticos.
 - e). Orientar sobre la adecuada manipulación de reguladores de gas.

20. El texto va dirigido principalmente a:
- a). Distribuidores de gas.
 - b). Niños.
 - c). Amas de casa.
 - d). Docentes.
 - e). Público en general.

PARTE II

RAZONAMIENTO LÓGICO MATEMÁTICO (20 %)

21. En la construcción numérica:

1º fila	10				
2º fila	11	13			
3º fila	14	16	18		
4º fila	19	21	23	25	
5º fila	26	28	30	32	34

...

...

8º fila

Halla el número que ocupa el último lugar de la octava fila.

- a). 73
- b). 58
- c). 71
- d). 90
- e). 98

22. Hallar el valor de “x” en la analogía siguiente:

11	(8)	13
16	(28)	22
44	(x)	52

- a). 16
- b). 24
- c). 40
- d). 48
- e). 56

23. Hallar el término que continúa en la sucesión alfanumérica:

A; $4 C^2$; $9 E^4$; $16 G^8$;...

- a). $25 H^{16}$
- b). $25 I^{16}$
- c). $25 I^{12}$
- d). $32 I^{16}$
- e). $4 I^{16}$

24. Hallar el término que continúa en la sucesión:

- 8 ; - 4 ; - 1 ; 1 ;

- a). 4
- b). 3
- c). 2
- d). 1
- e). 0

25. En alguna de las siguientes figuras, el número de lados es igual al número de diagonales:

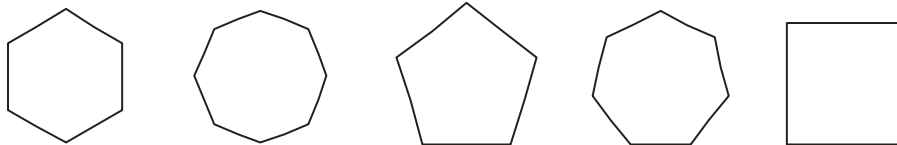

La figura se llama:

- a). cuadrilátero
- b). pentágono
- c). hexágono
- d). heptágono
- e). octógono

26. Se necesita alfombrar las gradas en la figura (parte sombreada)

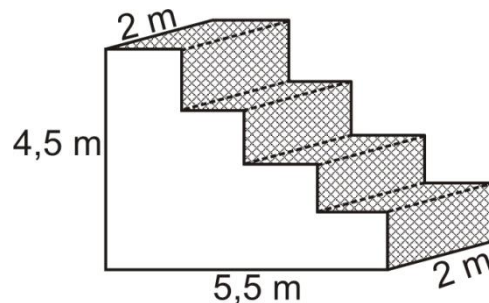

Calcular el perímetro de la alfombra.

- a). 20 m.
- b). 14 m.
- c). 12 m.
- d). 20 m^2
- e). 24 m.

27. En la figura, calcular el porcentaje que representa la región sombreada.

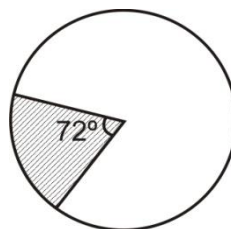

- a). 20 %
- b). 36 %
- c). 25 %
- d). 18 %
- e). 72 %

28. Un cubo pequeño mide 3 cm de arista, Si se duplica la medida de cada arista, Encontrar el volumen del nuevo cubo.

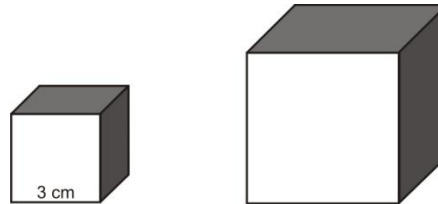

- a). 36 cm³
 - b). 27 cm³
 - c). 54 cm³
 - d). 108 cm³
 - e). 216 cm³
29. En una gaseosa personal se lee que contiene 500 ml, identifica la equivalencia de esta medida en dm³.

- a). 0,2 dm³
- b). 0,5 dm³
- c). 0,8 dm³
- d). 1 dm³
- e). 5 dm³

30. Identifica el Rango en la gráfica de la función cuadrática:

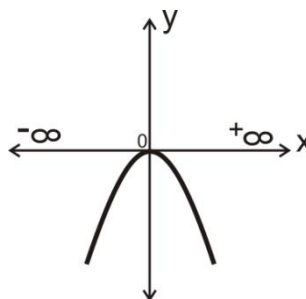

- a). $< -\infty ; +\infty >$
- b). $< -\infty ; 0 >$
- c). $< -\infty ; 0]$
- d). $[0 ; -\infty >$
- e). $[0 ; +\infty >$

31. Dos hermanos tienen 12 y 19 años respectivamente ¿Hace cuántos años, sus edades fueron como 1 es a 2?
- 4 años.
 - 5 años.
 - 7 años.
 - 3 años.
 - 6 años.

32. ¿Qué fracción de los días del mes de setiembre representan 9 días?
- Un tercio
 - Dos tercios
 - Tres décimos
 - Un noveno
 - Dos novenos

33. En la figura, estimar la medida del segmento BD.

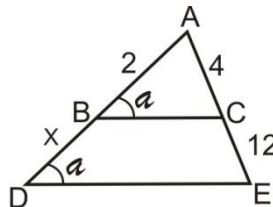

- 2
 - 4
 - 6
 - 8
 - 10
34. En un aula del nivel primario hay 18 estudiantes y tienen raciones alimentarias para 24 días. Si por traslado llegan 6 estudiantes, calcule el número de días que alcanzarán las raciones.
- 32 días
 - 24 días
 - 20 días
 - 18 días
 - 16 días
35. Sean los datos numéricos $x_1, x_2, x_3, \dots, x_n$. El cociente obtenido al dividir la suma de dichos datos entre la frecuencia total n , es:
- La mediana.
 - La moda.
 - La media armónica.
 - La media geométrica.
 - La media aritmética.

36. El siguiente gráfico muestra el tiempo que una profesora emplea en un día para realizar sus actividades. ¿Cuántas horas emplea en trabajar en el aula?

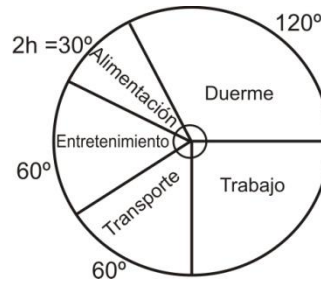

- a). 4 horas
 b). 5 horas
 c). 6 horas
 d). 7 horas
 e). 8 horas
37. Dada la distribución de frecuencia de cierto número de estudiantes cuyas notas varían de 06 al 15, como se observa:

Notas	Frecuencia
06	3
10	4
12	6
15	2

Calculando la mediana, moda y media aritmética, ocurre que:

- a). La mediana y la media aritmética tienen el mismo valor.
 b). La mediana y la moda tienen el mismo valor.
 c). La mediana y la moda tienen valores distintos.
 d). La mediana es menor que la media aritmética
 e). La mediana, la media aritmética y la moda tienen el mismo valor.
38. Las notas de los estudiantes de un determinado curso fueron:

15, 12, 10, 11, 05, 11
 17, 12, 13, 14, 11, 13

Hallar la suma de la media aritmética y la mediana

- a). 20
 b). 22,5
 c). 23,8
 d). 24
 e). 24,2

39. ¿Cuál es la probabilidad de obtener un número par al lanzar un dado?
- a). $1/2$
 - b). $1/3$
 - c). $2/3$
 - d). $1/4$
 - e). $1/6$
40. Se tiene 30 bolitas numeradas del 1 al 30, todas del mismo peso y tamaño. ¿Cuántas bolitas debemos extraer como mínimo para tener la seguridad de sacar una bolita numerada con múltiplo de 5?
- a). 1 bolita
 - b). 5 bolitas
 - c). 15 bolitas
 - d). 20 bolitas
 - e). 25 bolitas

PARTE III

REALIDAD NACIONAL Y REGIONAL (10 %)

41. El primer resultado del objetivo estratégico “oportunidades y resultados educativos de igual calidad para todos” del Proyecto Educativo Nacional al 2021 es:
- a). Todos logran competencias para su desarrollo personal.
 - b). La primera infancia es prioridad nacional.
 - c). La gestión educativa eficaz y democrática.
 - d). Los gobiernos locales democráticos.
 - e). El renovado sistema de educación superior.
42. Una sociedad que educa a sus ciudadanos y los compromete con su comunidad, es un objetivo estratégico del :
- a). Proyecto Educativo Regional.
 - b). Proyecto Educativo Local.
 - c). Proyecto Educativo Nacional.
 - d). Foro Nacional de educación para todos.
 - e). Proyecto Educativo Institucional.
43. El siguiente resultado del Proyecto Educativo Nacional “Instituciones acogedoras e integradoras, enseñan bien y lo hacen con éxito” corresponde al objetivo de:
- a). Oportunidades y resultados educativos de igual calidad para todos.
 - b). Estudiantes e instituciones que logran aprendizajes de calidad.
 - c). Maestros bien preparados que ejercen profesionalmente la docencia.
 - d). Una gestión descentralizada y democrática.
 - e). Una educación superior de calidad.

44. El objetivo estratégico del Proyecto Educativo Nacional “una gestión descentralizada, democrática, que logra resultados y es financiada con equidad”, se relaciona con la siguiente política establecida al 2021:
- Moralizar la gestión en todas las instancias del sistema educativo.
 - Asegurar el desarrollo óptimo de la infancia.
 - Ampliar el acceso a la educación básica.
 - Prevenir el fracaso escolar en los grupos sociales más vulnerables.
 - Definir estándares nacionales de aprendizajes prioritarios.
45. La política educativa al 2021 “mejorar y reestructurar los sistemas de formación inicial y continua de los profesionales de la educación” corresponde al objetivo estratégico:
- Oportunidades y resultados educativos de igual calidad para todos.
 - Estudiantes e instituciones que logran aprendizajes de calidad.
 - Maestros bien preparados que ejercen profesionalmente la docencia.
 - Una gestión descentralizada y democrática.
 - Una educación superior técnica de calidad.
46. El embajador peruano lideró el equipo de juristas que sustentó la posición peruana en la Corte Internacional de la Haya en el marco del diferendo marítimo entre Perú y Chile.
- José Antonio García Belaúnde
 - Jorge Chávez Soto
 - Allan Wagner Tizón
 - Eduardo Ferrero Costa
 - Rafael Roncagliolo
47. En la Corte Internacional de la Haya; el Perú señala que el límite marítimo debe empezar que es el lugar en el que la frontera de ambos países llega al mar, tal como señala el Tratado de 1929.
- en el hito N° 1
 - a 10 km. de la línea férrea Arica – La Paz
 - en la línea bisectriz
 - en el punto de concordia
 - en el hito N° 2
48. Refrendar los decretos legislativos y los decretos de urgencia, es una función del:
- Presidente de la Corte Superior de Justicia.
 - Presidente del Congreso de la República.
 - Presidente del Consejo de Ministros.
 - Presidente de la Corte Suprema.
 - Congreso de la República.
49. Según la Constitución Política del Perú; Corresponde al Presidente de la República:
- Concurrir a las sesiones del Congreso.
 - Interpelar a sus Ministros.
 - Aprobar los proyectos de ley.
 - Salir del territorio nacional sin permiso del Congreso.
 - Conceder indultos y conmutar penas.

50. La tumba de la gobernante mochica descubierto en el Perú, en la primera década del siglo XXI , corresponde a:
- La momia Juanita.
 - La huaca del sol.
 - El señor de Sipán.
 - La señora de Cao.
 - La huaca de la luna.

PARTE IV

CIUDADANIA (10%)

51. La existencia, coexistencia e interrelación de una multiplicidad de grupos étnicos dentro de un espacio geográfico, se refiere a:
- Diversidad natural.
 - Educación intercultural.
 - Diversidad étnica.
 - Identidad cultural.
 - Identidad histórica.
52. En el Perú, el voto es personal, libre, secreto y obligatorio hasta los:
- 60 años.
 - 65 años.
 - 68 años.
 - 70 años.
 - 75 años.
53. Según la Constitución Política del Perú, la siguiente afirmación: “Los padres de familia tienen el deber de educar a sus hijos y el derecho de escoger los centros de educación”, corresponde a:
- Derechos fundamentales de la persona.
 - Derechos sociales y económicos.
 - Derechos políticos y deberes.
 - La función pública.
 - La descentralización.
54. En el gobierno de Valentín Paniagua se conformó la Comisión de la Verdad y Reconciliación, en tanto que en el gobierno de Alejandro Toledo se instaló:
- La marcha de los Cuatro Suyos.
 - Los Jueces sin rostro.
 - El Acuerdo Nacional.
 - Los Comités de Autodefensa.
 - El congreso Constituyente Democrático.
55. La ecorregión donde predominan las quebradas, los valles profundos y encajonados con laderas muy pronunciadas, es:
- El desierto del Pacífico.
 - El bosque tropical del Pacífico.
 - El páramo.
 - La puna.
 - La serranía esteparia.

56. En 1987 se dicta la Ley de bases de la regionalización, donde se crea 12 regiones, que fueron desactivadas en 1992. Actualmente el Perú cuenta con que fueron creadas sobre la base de los departamentos.
- 11 regiones
 - 24 regiones
 - 25 regiones
 - 26 regiones
 - 27 regiones
57. La antigua región conformada por los departamentos de Puno, Moquegua y Tacna, se denominó:
- Región José Carlos Mariátegui.
 - Macro región sur.
 - Región Francisco Bolognesi.
 - Región del cobre.
 - Región Aymara.
58. Es un proceso que consiste en someter a votación pública un asunto de especial trascendencia y de interés nacional, puede ser planteado por uno de los órganos del Estado o por el propio pueblo; corresponde a:
- Cabildo abierto.
 - Referéndum.
 - Remoción.
 - Revocatoria.
 - Iniciativa legislativa.
59. A través del las autoridades y vecinos definen cómo y a qué se van a dirigir los recursos públicos a partir de las necesidades de la comunidad.
- cabildo abierto
 - partido político
 - sufragio directo
 - presupuesto participativo
 - plan de gobierno
60. Eliminar la exclusión social en nuestro país a través de la educación, para brindar mejores condiciones de infraestructura para docentes y estudiantes, disminuir las brechas de calidad educativa en la educación urbana y rural, son desafíos de:
- La ley de Reforma Magisterial.
 - El Ministerio de Inclusión y Desarrollo Social.
 - Las redes educativas rurales.
 - El Programa educativo de logros de aprendizaje.
 - El Ministerio de la Mujer y poblaciones vulnerables.

PARTE V

CONOCIMIENTOS PEDAGÓGICOS Y CURRICULARES (PARTE GENERAL 30%)

61. La teoría del desarrollo cognitivo de..... considera los principios de adaptación, organización, asimilación y acomodación.
- Vygotsky
 - Watson
 - Skinner
 - Piaget
 - Bruner
62. Es una ventaja del aprendizaje significativo propuesto por Ausubel:
- Facilita el adquirir nuevos conocimientos relacionándolos con la práctica.
 - Facilita adquirir nuevos conocimientos con una corta duración.
 - Facilita el adquirir nuevos conocimientos relacionados con los saberes previos.
 - Facilita el adquirir nuevos conocimientos con la enseñanza mecánica.
 - Facilita el adquirir nuevos conocimientos relacionándolos con la enseñanza repetitiva.
63. Para los conductistas como Pavlov, la enseñanza del aprendizaje, debe de estar basado en:
- Controles aversivos.
 - Estímulos positivos.
 - Impulsos motivados.
 - Procedimientos transformadores.
 - Pensamiento crítico.
64. Jhon B. Watson pensaba que los humanos ya traían, desde su nacimiento, algunos reflejos y reacciones emocionales de amor y furia, y que todos los comportamientos se adquirirían mediante.....
- una forma de introspección.
 - un conductismo operacional.
 - un condicionamiento operativo tradicional.
 - la asociación estímulo-respuesta.
 - un aprendizaje por ensayo.
65. El comportamiento es seguido de una consecuencia, y la naturaleza de la consecuencia modifica la tendencia del organismo a repetir el comportamiento en el futuro. Este enunciado se refiere:
- Al condicionamiento clásico de Watson.
 - Al condicionamiento clásico de Pavlov.
 - Al condicionamiento operatorio de Skinner.
 - A la Teoría psicogenética de Piaget.
 - A la Teoría de Vygotsky.

66. El enfoque pedagógico de Bruner tiene como principal característica:
- El desarrollo cognitivo.
 - El aprendizaje por observación y la autorregulación.
 - Participación activa en el proceso de aprendizaje.
 - Conexiones entre estímulos y respuestas.
 - Repeticiones sucesivas de la operación acción - respuesta.
67. Lee el siguiente texto e indica la idea principal:
Para Vygotsky: “El habla es un lenguaje para el pensamiento, el lenguaje es la herramienta que posibilita cobrar conciencia de uno mismo y ejercitar el control voluntario de nuestras acciones, teniendo la posibilidad de afirmar o negar algo”.
- El individuo es capaz de decir verdades o mentiras a los demás.
 - El individuo tiene conciencia de lo que es y actúa con voluntad propia.
 - El individuo utiliza el lenguaje como herramienta para hablar.
 - Las afirmaciones o negaciones son herramientas del lenguaje.
 - Las afirmaciones o negaciones son utilizadas por el individuo con voluntad propia.
68. Es un representante del constructivismo quien considera :”El conocimiento es construido activamente por el estudiante y no es incorporado pasivamente de libros y textos de lectura”
- Vygotsky
 - Skinner
 - Bruner
 - Gardner
 - Ausubel
69. ¿Cuáles de los siguientes exponentes son representantes de las teorías contemporáneas del Aprendizaje?.
- Ausubel, Montessori y Thorndike.
 - Ausubel, Piaget y Watson.
 - Piaget, Watson y Nill.
 - Piaget, Vygotsky y Ausubel.
 - Vygotsky, Ausubel y Thorndike.
70. Es conocido en el campo de la educación por su teoría de las inteligencias múltiples, la cual sostiene que cada persona, tiene por lo menos ocho inteligencias u ocho habilidades cognoscitivas.
- Ausubel
 - Piaget
 - Gardner
 - Vygotsky
 - Bruner

71. Es la capacidad de construir una percepción precisa respecto de sí mismo, de organizar y dirigir su propia vida. Según Howard Gardner corresponde a:
- Inteligencia musical.
 - Inteligencia lingüística.
 - Inteligencia naturalista.
 - Inteligencia interpersonal.
 - Inteligencia intrapersonal.
72. Es uno de los problemas de aprendizaje más comunes en los estudiantes, que consiste en la incapacidad para pronunciar palabras o formar correctamente ciertos fonemas. Esta definición corresponde a:
- Disgrafías adquiridas.
 - Discalculia.
 - Dislalia.
 - Disfemia.
 - Dislexia.
73. Si un estudiante tiene problemas de DISLEXIA, presenta las siguientes características:
- Desarrolla la comprensión oral y escrita
 - Continuos errores de escritura
 - Presenta problemas de tartamudez
 - Distingue su derecha e izquierda
 - Dificultad para observar.
74. Ausubel propone que el aprendizaje sea por descubrimiento, como consecuencia de la experiencia previa del estudiante.
- activo
 - mecánico
 - real
 - cognitivo
 - significativo
75. Cuando un docente desarrolla las fases de: Motivación, adquisición, retención, recuperación, desempeño y retroalimentación, se fundamenta en la teoría pedagógica propuesta por:
- Biggns.
 - Bruner.
 - Gagné.
 - Gardner.
 - Piaget.

76. El Diseño Curricular Nacional se sustenta en los principios de la educación; uno de ellos es:
- Ciudadanía.
 - Equidad.
 - Capacidad.
 - Conservación.
 - Tecnología.
77. Cuando los egresados de la Educación Básica Regular integran sus afectos en el actuar cotidiano y en el pensamiento reflexivo y son capaces de reaccionar tanto ante la injusticia, el dolor, la pobreza, alegría, la belleza, los descubrimientos y el avance de la humanidad. Respeta la vida y la naturaleza. ¿Qué características demuestran?
- Democráticos y tolerantes
 - Cooperativos y emprendedor
 - Comunicativos y empáticos
 - Empáticos y respetuosos
 - Sensibles y solidarios
78. La programación curricular es el proceso que permite prever la organización y secuencia de:,y actitudes en unidades didácticas ha desarrollarse durante el año escolar.
- conocimientos, valores
 - capacidades, conocimientos
 - valores, estrategias
 - estrategias, capacidades
 - conocimientos, competencias
79. En una ciudad ubicada en zona sísmica se ha observado que la infraestructura de las construcciones no reúnen los requisitos mínimos de seguridad; por lo que en la institución educativa los docentes han decidido darle una atención prioritaria a través del tema transversal de:
- Educación para la convivencia, para la paz y la ciudadanía.
 - Educación para la equidad de género.
 - Educación para la construcción.
 - Educación para la gestión de riesgos y la conciencia ambiental.
 - Educación para la seguridad.
80. En una institución educativa se observa que los alumnos no reconocen que las decisiones se construyen y no se imponen; por tal motivo los docentes deberán trabajar un valor que les permitan dar a conocer a los alumnos que la toma de decisiones es por consenso y en su agotamiento, se da por votación. ¿Qué principio fundamental se debe desarrollar?
- Vida
 - Respeto
 - Democracia
 - Solidaridad
 - Equidad

81. Las características, intereses, necesidades, demandas individuales y socioculturales son elementos que corresponden al proceso de:
- Evaluación del currículo.
 - Evaluación por competencias.
 - Formulación de conocimientos.
 - Evaluación de los aprendizajes.
 - Diversificación curricular.
82. La diversificación curricular asume enfoques pedagógicos flexibles,y relevantes.
- sistemáticos
 - orientadores
 - observables
 - equitativos
 - contextualizados
83. Cuando el docente ha realizado el siguiente procedimiento:
- Organiza las capacidades por grados/ edades
 - Prioriza valores y actitudes
 - Prioriza temas transversales
 - Organiza unidades didácticas
 - Formula estrategias
 - Formula orientaciones para la evaluación de aprendizajes
 - Sugiere bibliografía
 -
- Entonces ha elaborado:
- Unidad de aprendizaje.
 - Sesión de aprendizaje.
 - Proyector Curricular Institucional.
 - Programación Anual.
 - Proyecto Educativo Institucional.
84. Si al culminar la Educación Básica Regular el estudiante tacneño debe caracterizarse por ser ambientalista, capaz de interactuar de manera responsable y solidaria para la preservación y conservación del recurso hídrico y, por ende, del medio ambiente. Significa que, se debe priorizar el tema transversal propuesto en:
- El Proyecto Educativo Nacional.
 - El Diseño Curricular Nacional.
 - Los Lineamientos de Política Educativa Regional.
 - El Proyecto Educativo Local.
 - El Consejo Educativo Institucional.
85. Las estrategias cognitivas, metacognitivas y de administración de recursos corresponden a:
- Los recursos didácticos.
 - Los materiales educativos.
 - Las estrategias de Aprendizaje.
 - La evaluación de los aprendizajes.
 - Los procesos psicopedagógicos.

86. La estrategia de permite organizar, agrupar o clasificar la información.
- recirculación de la información
 - elaboración de la información
 - organización de la información
 - recuperación de la información
 - circulación de la información
87. La evaluación de los aprendizajes es un proceso pedagógico, continuo,....., y que forma parte del proceso de enseñanza aprendizaje.
- sistemático - participativa - Social
 - sistemático – científico - flexible
 - sistemático - participativo – diagnostica
 - sistemático - participativo - flexible
 - sistemático - participativo - practica
88. Cuando el docente verifica el avance de los aprendizajes de los estudiantes, mediante la observación con diferentes criterios durante un trabajo grupal. El instrumento más pertinente a utilizar es:
- Registro anecdótico.
 - Lista de cotejo.
 - Pruebas escritas.
 - Escala de actitudes.
 - Diario de clase.
89. El material educativo que sirve de soporte en las actividades de aprendizaje como regletas de Cuissenaire, los bloques lógicos, módulos de química, etc. Corresponden a materiales.....
- audiovisuales.
 - electrónicos.
 - estructurados.
 - no impresos.
 - impresos.
90. Un docente al utilizar los programas de computadoras con materiales impresos, equipos de laboratorio con textos de aprendizaje, materiales de artes plásticas con diapositivas, sonido grabado y uso de textos de autoaprendizaje. Estaría haciendo uso de:
- Materiales impresos.
 - Materiales auditivos.
 - Materiales multimediales.
 - materiales visuales.
 - Materiales no estructurados.

PARTE VI

CONOCIMIENTOS PEDAGÓGICOS Y CURRICULARES (PARTE ESPECÍFICA 10%)

91. La Directora y docentes de una cuna jardín luego de haber realizado el diagnóstico deciden que es importante la priorización del desarrollo de la psicomotricidad, ¿A qué elemento de los ciclos I y II se refiere?
- Competencia
 - Capacidad
 - Organizador
 - Propósito
 - Actitud
92. Una docente ha logrado que sus niños y niñas registren datos de su realidad local utilizando papelotes y puntos en cuadros de doble entrada. ¿A qué área corresponde la capacidad lograda?
- Relación con el medio natural y social.
 - Matemática.
 - Ciencia y ambiente.
 - Comunicación.
 - Relación consigo mismo.
93. El niño o niña de educación inicial es capaz de relacionar, discriminar y agrupar diferentes objetos, como parte de su característica
- cognitiva.
 - afectiva.
 - motora.
 - volitiva.
 - social.
94. Mediante el uso de máscaras y diversos objetos una docente logra que los niños y niñas de su aula representen cualquier situación que ellos deseen sin restricciones; esto les permitirá el desarrollo de:
- La sesión de aprendizaje.
 - La coordinación motora gruesa.
 - El desarrollo de la lateralidad.
 - Las primeras representaciones mentales.
 - El desapego familiar.
95. El principio de permite que todo niño/a actúe a partir de su propia iniciativa, de acuerdo a sus posibilidades.
- salud
 - seguridad
 - comunicación
 - creatividad
 - autonomía

96. La maestra de Educación Inicial mediante la observación evalúa el progreso de los aprendizajes en el niño/a durante todo el proceso educativo; ¿a qué característica de la evaluación se refiere?
- Flexible
 - Continua
 - Criterial
 - Valorativa
 - Planificada
97. Son elementos de lalas fuentes para la programación, el tiempo y las competencias del currículo.
- unidad de aprendizaje
 - unidad didáctica
 - programación anual
 - sesión de aprendizaje
 - estructura anual de trabajo
98. La unidad didáctica que nace de los intereses y necesidades de los niños y niñas, corresponde a:
- Módulo de aprendizaje.
 - Proyecto de aprendizaje.
 - Unidad de aprendizaje.
 - Talleres.
 - Proyectos de innovación.
99. Cuando la Docente de Educación Inicial programa su Unidad Didáctica partiendo de la problemática relacionada con un tema transversal, significa que ha programado:
- Unidad de Aprendizaje.
 - Proyecto de aprendizaje.
 - Módulo de Aprendizaje.
 - Programación Diaria.
 - Taller.
100. Durante el desarrollo de un proyecto de aprendizaje la docente detecta que el 40% de niños no han logrado identificar la posición arriba-abajo entonces ¿Qué Unidad didáctica deberá elaborar?
- Sesión de Aprendizaje.
 - Módulo de Aprendizaje.
 - Unidad de Aprendizaje.
 - Taller.
 - Proyecto de innovación.